

PRACTICA 8: INVERSIÓN DE GIRO DE UN MOTOR.

ESQUEMA DE POTENCIA

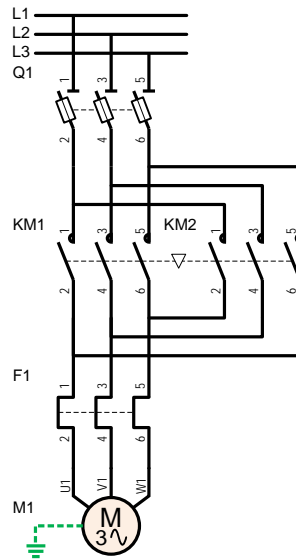

ESQUEMA DE MANDO

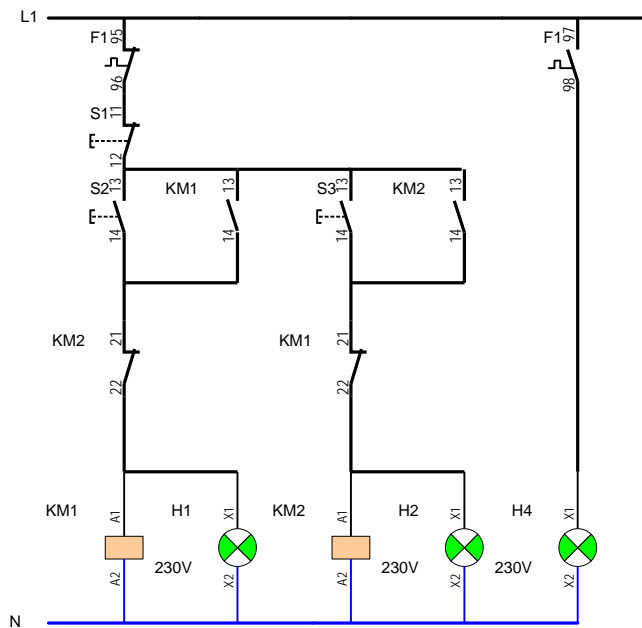

Para invertir el sentido de giro, primero tenemos que pasar por el paro y desactivar el sentido contrario y luego accionar el pulsador de marcha del sentido elegido.

PRACTICA 8.2: INVERSIÓN DE GIRO DE UN MOTOR MEDIANTE PULSADORES DE DOBLE CÁMARA.
ESQUEMA DE POTENCIA

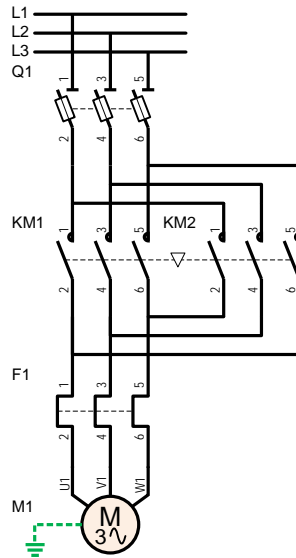

ESQUEMA DE MANDO

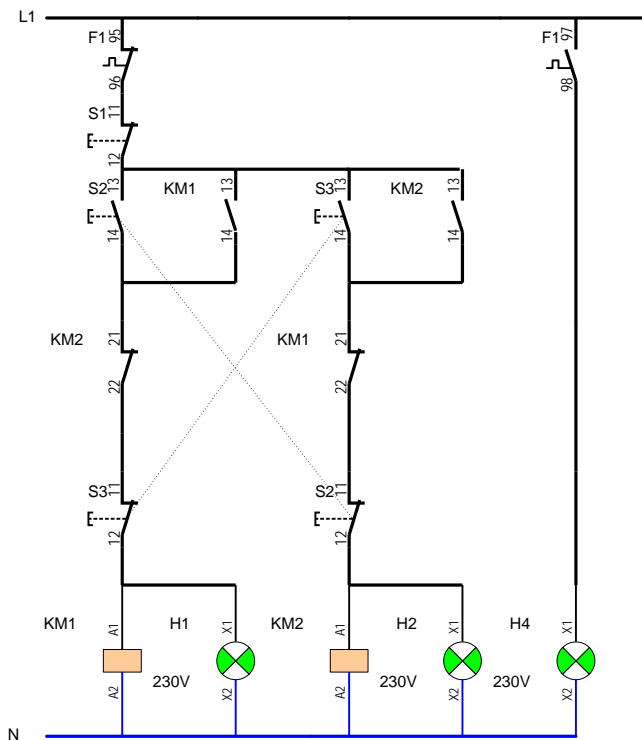

Para invertir el sentido de giro, no necesitamos pasar por el paro, únicamente con accionar el pulsador contrario conseguiremos desactivar el sentido contrario y accionar el sentido elegido.