

PRACTICA 7: 3 MOTORES QUE SE IMPIDEN EL FUNCIONAMIENTO.

ESQUEMA DE POTENCIA

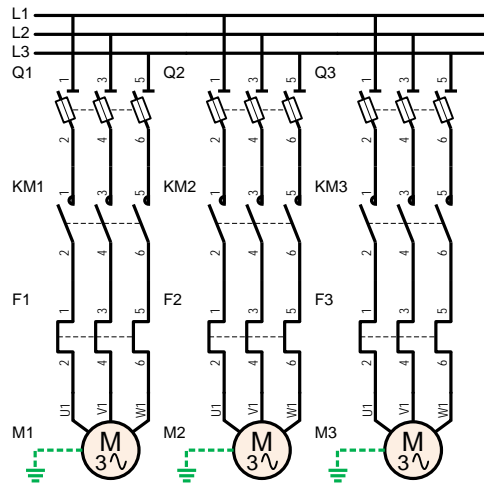

ESQUEMA DE MANDO

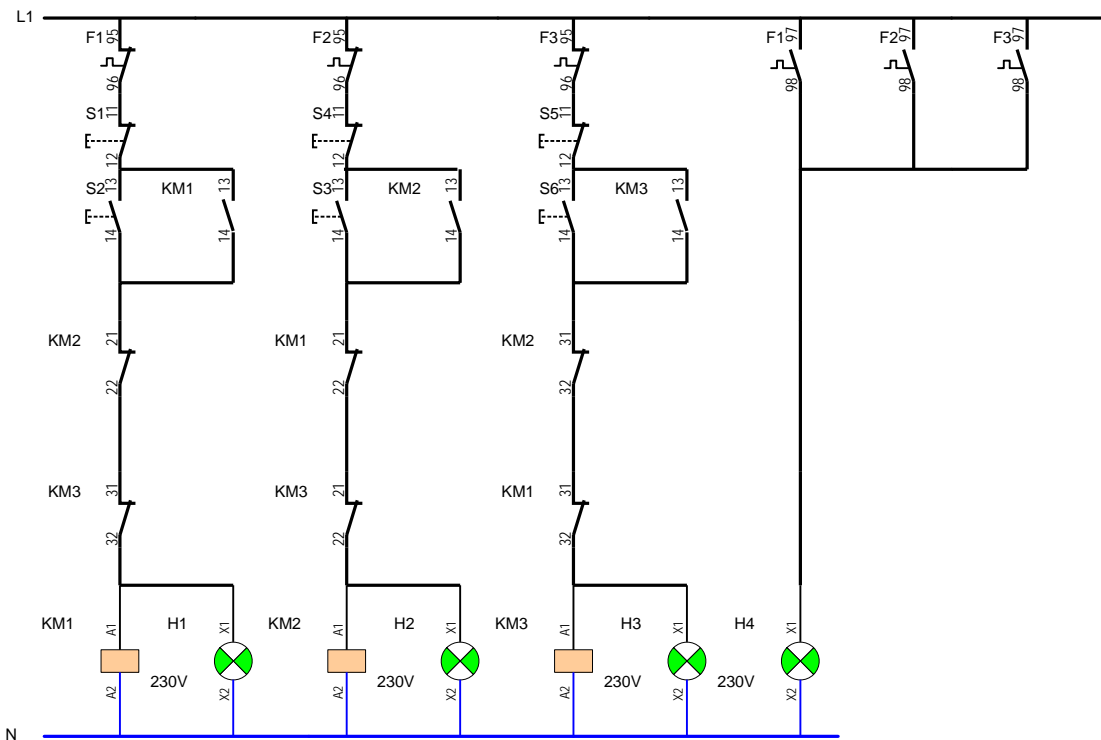

PRACTICA 7.2: TRES MOTORES CON DEPENDENCIAS E IMPEDIMENTAS.

El primer motor dispondrá de un sistema marcha paro (prioridad marcha), el segundo podrá arrancar cuando este el primero en marcha y el tercero parado, además impedirá el funcionamiento del tercer motor, dispondrá de un paro, y el tercero sólo podrá funcionar cuando este en marcha el primero y le demos a su pulsador de marcha y se parará cuando se pare el primero.

ESQUEMA DE POTENCIA

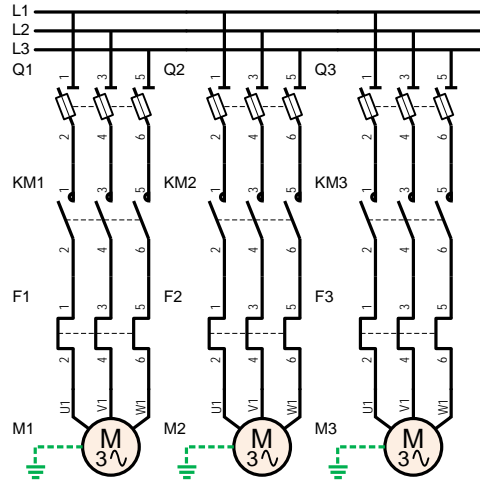

ESQUEMA DE MANDO

