

PRACTICA 6: PARADA DE 3 MOTORES EN CASCADA (SECUENCIA 3, 2, 1).

ESQUEMA DE POTENCIA

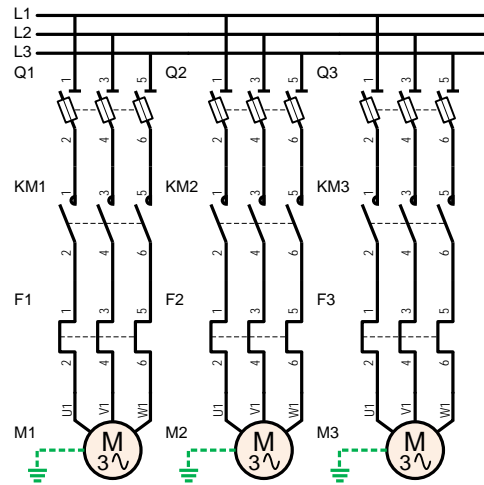

ESQUEMA DE MANDO

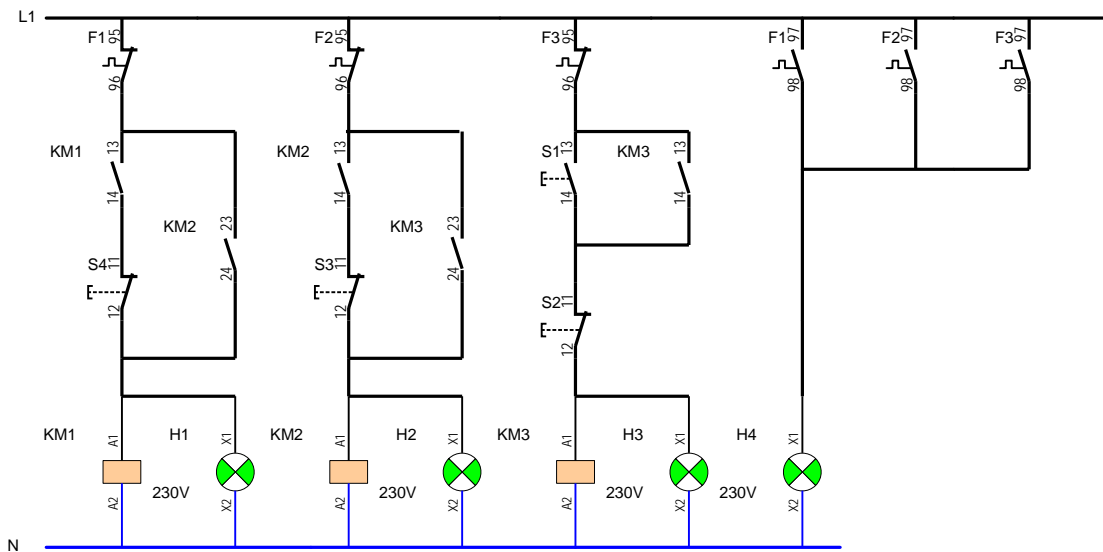

Al pulsar S1 arrancarán los tres motores a la vez, pero para pararlos tendré que hacerlo en el orden establecido.

PRACTICA 6.2: 3 MOTORES CON ARRANQUE Y PARADA EN CASCADA (arranque en secuencia 1, 2, 3 y parada en secuencia 3, 2, 1)

ESQUEMA DE POTENCIA

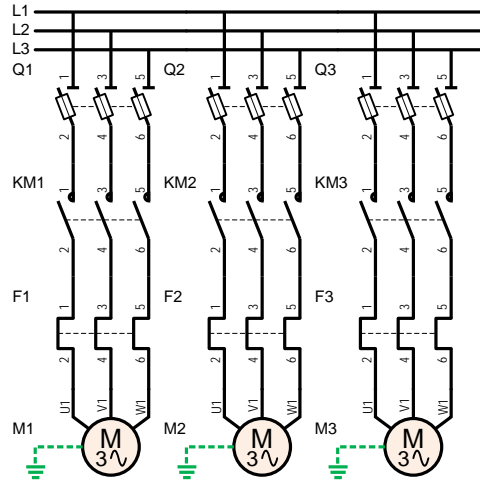

ESQUEMA DE MANDO

