

PRACTICA 5: ARRANQUE DE TRES MOTORES EN CASCADA.

ESQUEMA DE POTENCIA

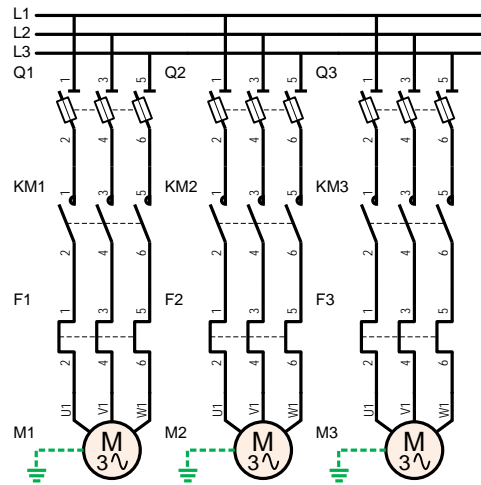

ESQUEMA DE MANDO

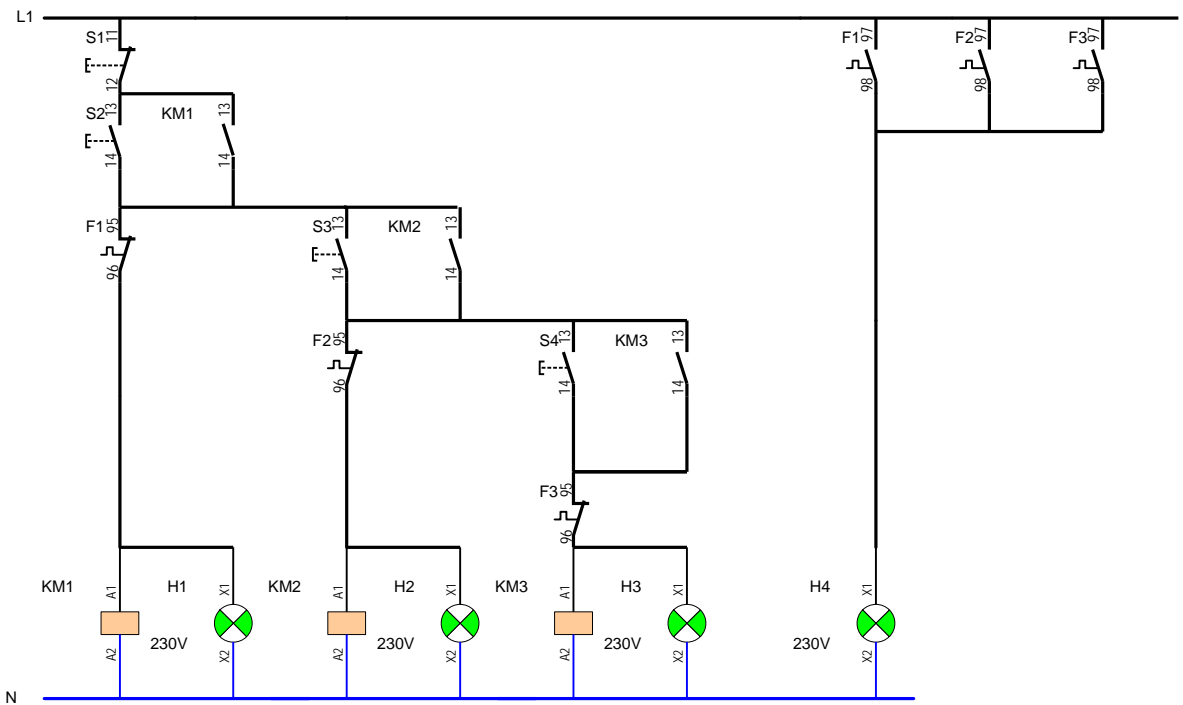

Si intento arrancar el motor 2 sin que este el 1 no podré y lo mismo ocurre con el 3 si no está el 2. Para arrancarlos tendré que hacerlo en el orden 1,2,3 y en el momento en que pulsemos al paro se pararán todos, de igual forma si se para el motor 1 se pararán todos, cada motor estará protegido por su térmico.

**PRACTICA 5.2: ARRANQUE DE TRES MOTORES EN CASCADA CON DEPENDENCIA EN EL ARRANQUE.
ESQUEMA DE POTENCIA**

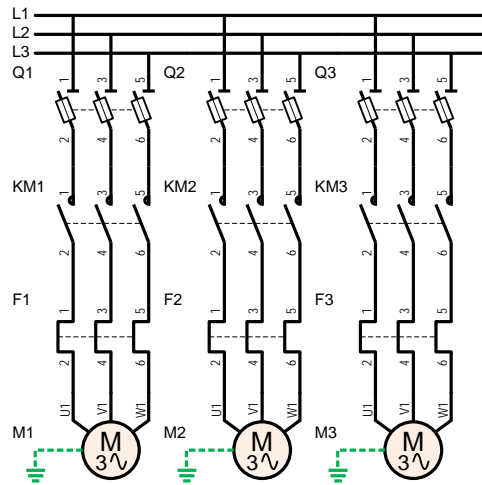

ESQUEMA DE MANDO

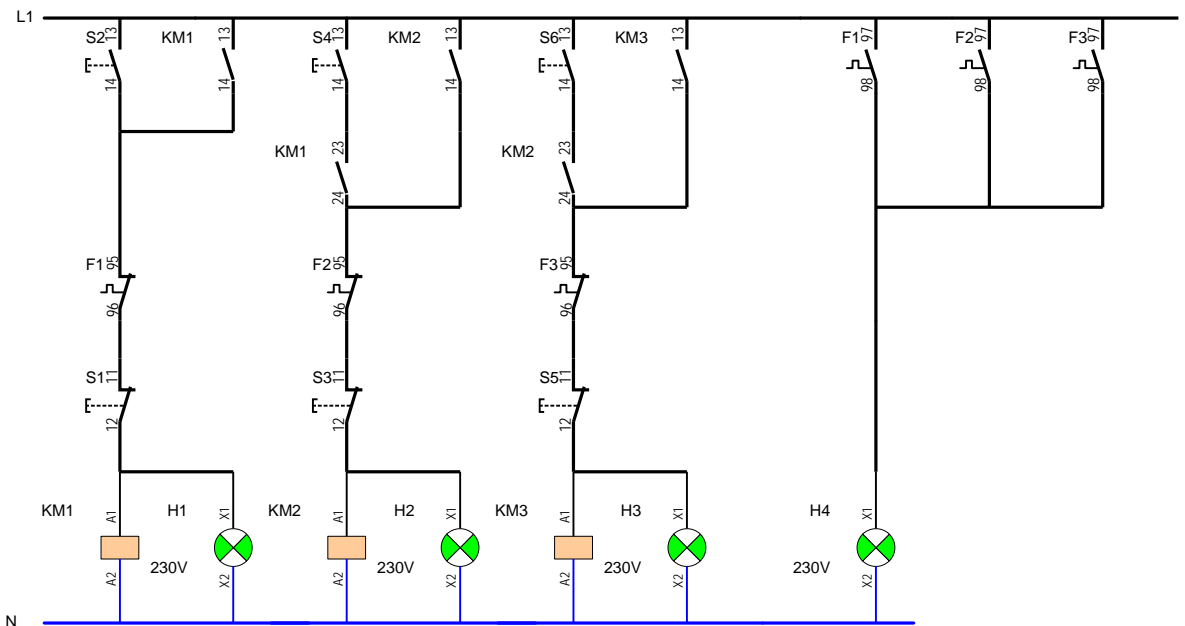

Si intento arrancar el motor 2 sin que este el 1 no podré y lo mismo ocurre con el 3 si no está el 2. A diferencia del ejercicio anterior, si una vez arrancado el motor 2 se para el 1 el segundo puede seguir funcionando.