

PRACTICA 13: ARRANQUE ESTRELLA TRIANGULO

ESQUEMA DE POTENCIA

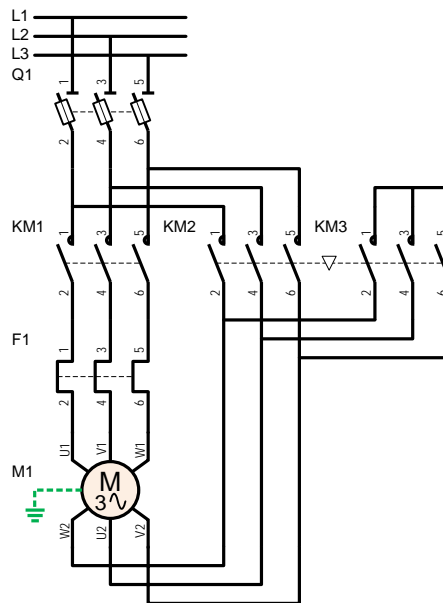

ESQUEMA DE MANDO

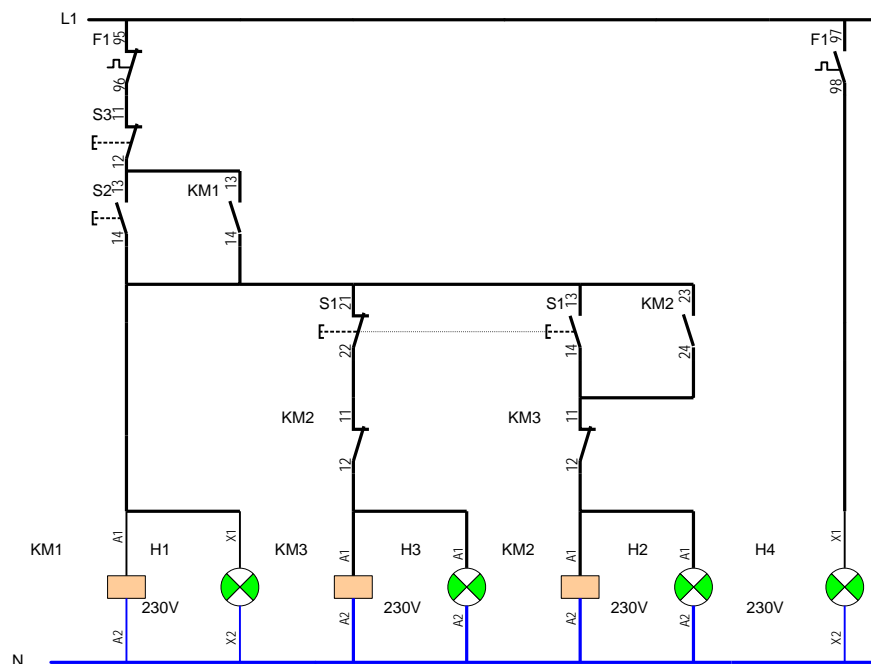

Al pulsar la marcha (S2) se activan KM1 y KM3, con lo que el motor arranca en estrella, cuando pulsamos el pulsador (S1) se desconecta KM3 (estrella) y se conecta KM2 (triángulo). Al pulsar el paro se para todo el sistema.

PRACTICA 13.2: ARRANQUE ESTRELLA TRIANGULO TEMPORIZADO

ESQUEMA DE POTENCIA

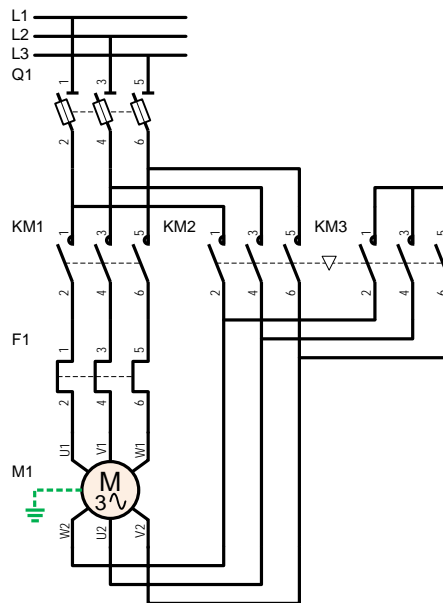

ESQUEMA DE MANDO

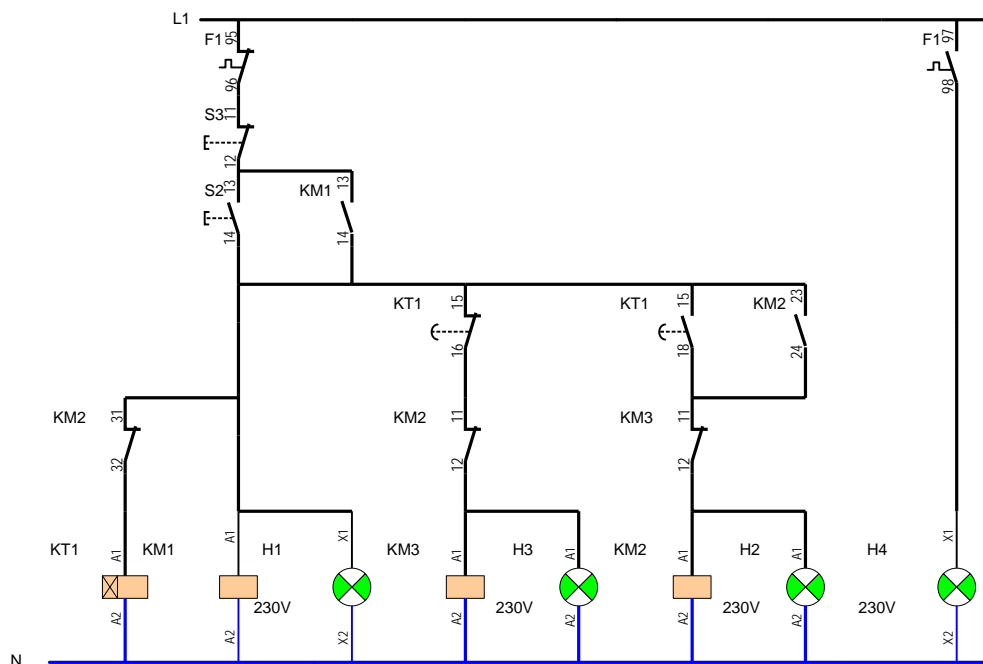

Al pulsar la marcha (S2) se activan KM1 y KM3, con lo que el motor arranca en estrella, pasados 5s. se desconecta KM3 (estrella) y se conecta KM2 (triángulo). Al pulsar el paro se para todo el sistema.

